

Samoa

Samoa 3/1 GN

Samoa 4/1 GN



3/1 GN

Eigenschaften

- Hochwertige Self-Service-Buffets für Warmhaltung und Präsentation
- Erfüllen höchste Hygieneanforderungen dank HACCP-Konformität und reinigungsfreundlicher Gestaltung
- Beidseitige Speisenentnahme möglich
- Fertigung aus Echtholz-Furnier und innovativen, attraktiven Materialien z. B. für Tellerablagen
- Hohe Energieeffizienz durch im Hustenschutz integrierte Heizlampen
- Effektive Steuerung der Heizung über elektronisches Thermostat
- Lieferbar in vielfältigen Farben
- Mobilität durch 4 Doppellenkrollen mit Feststellbremsen
- Freie Heizflächenbelegung durch modulares Gastronormmaß

- Schutz der Speisen vor Verunreinigungen und Temperaturschwankungen durch manuell absenkbares Plexiglas-Hustenschutz (bitte prüfen)
- Wartungsfreundliches Heizelement für einfache Reinigung und Bedienung
- Individuelle Anordnung mehrerer Buffets im Raum durch 90° Eckverbinder

Lieferausstattung

- Steckerfertige Hygieneausführung
- Elektrothermostat-Steuerung
- Absenkbarer Hustenschutz
- Diagonalkantung der Wanne

Heißbuffets

3/1 und 4/1 GN

Produkt

Die hochwertigen und steckfertigen Echtholz-Furnier-Buffets mit vier Lenkrollen sind in unterschiedlichen Farben und Beizungen erhältlich.

Vorteile

- Hustenschutz
- Beleuchtung
- Baine Marie oder Glaskeramik
- Ablage für Teller / Dekoration
- Wanne mit Auslaufprägung und Ablasshahn
- Kunststein-Tellerablagen, fettresistent

Zubehör

- + 90° Eckverbinder mit 2 Etagen
- + 45° Eckverbinder mit 2 Etagen
- + Kopfstück mit 2 Etagen
- + Kopfstück mit 3 Etagen

Farben

- + Hellbraun gebeizt
- + Dunkelbraun gebeizt
- + Weiß lackiert
- + Unbehandelt
- + über 200 RAL-Classic-Farben (optional)
- + Sonderholzbeiztöne nach Farbmuster (optional)

Modell-Varianten

Samoa 3/1 GN-BM	Bain Marie Ausführung
Samoa 3/1 GN-GK	Glaskeramik Ausführung
Samoa 4/1 GN-BM	Bain Marie Ausführung
Samoa 4/1 GN-GK	Glaskeramik Ausführung

Samoa

Heißbuffets



Samoa 3/1 GN

Samoa 4/1 GN

3/1 und 4/1 GN

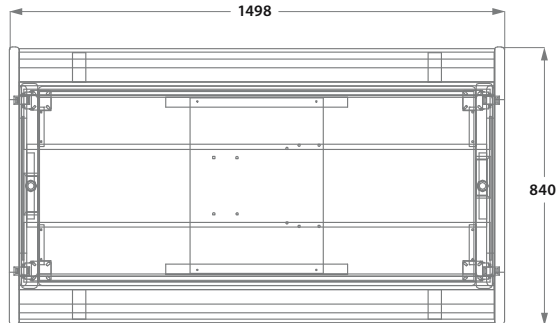

Draufsicht Samoa 4/1 GN

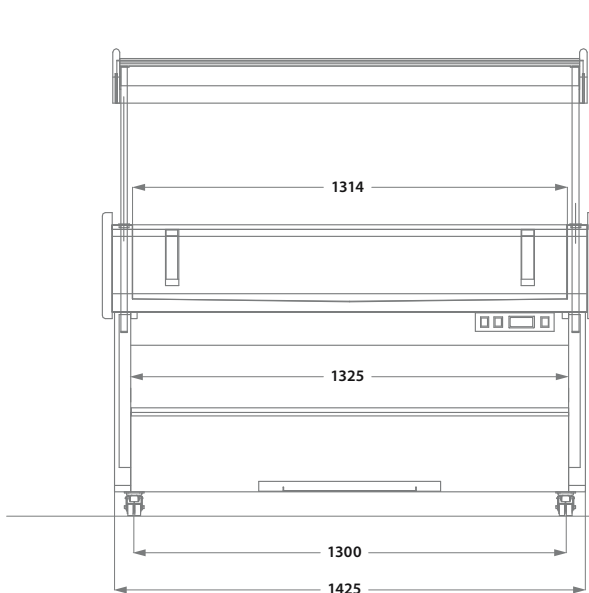

Frontansicht Samoa 4/1 GN

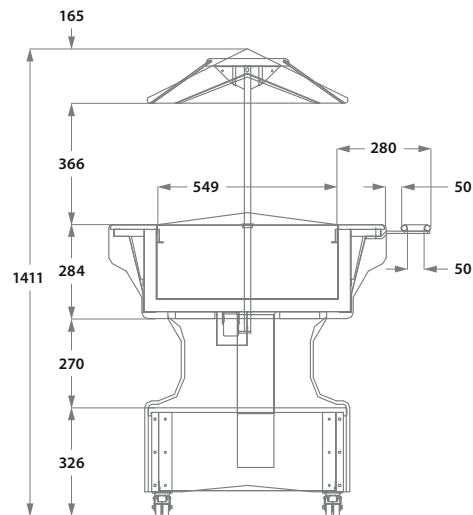

Seitenansicht Samoa 4/1 GN

Alle Angaben in mm

Technische Daten

Modell	Samoa 3/1 GN-BM	Samoa 3/1 GN-GK	Samoa 4/1 GN-BM	Samoa 4/1 GN-GK
Beschreibung	Heißbuffet	Heißbuffet	Heißbuffet	Heißbuffet
Kapazität	3/1 GN	3/1 GN	4/1 GN	4/1 GN
Ausführung	Bain Marie	Glaskeramik	Bain Marie	Glaskeramik
Betriebstemperatur	+30° bis +90° C	+30° bis +90° C	+30° bis +90° C	+30° bis +90° C
Elektro-Anschluss*	400 V/50 Hz/3 Ph N E	400 V/50 Hz/3 Ph N E	400 V/50 Hz/3 Ph N E	400 V/50 Hz/3 Ph N E
Aufnahme / Beleuchtung	3000 / 2 x 500 Watt	1800 / 2 x 500 Watt	3000 / 2 x 500 Watt	2600 / 2 x 500 Watt
Abmessungen (BTH)	1175 x 840 x 1410 mm	1175 x 840 x 1410 mm	1500 x 840 x 1410 mm	1500 x 840 x 1410 mm**
Gewicht	110 kg	105 kg	150 kg	130 kg

* Sonderspannungen auf Anfrage ** 2 Felder je 560 x 460 mm

Bei der Aufstellung der Geräte sind die jeweils gültigen Bestimmungen zu beachten. Irrtümer und technische Änderungen vorbehalten.