

# XG-Serie

XG 24  
XG 36



XG 36 Clam-Shell

## Hochleistungs-Kontaktgrills

Clam-Shell-Technologie

### Produkt

Die besonders wirkungsstarken Hochleistungs-Kontaktgrills grillen große bis sehr große Mengen tiefgekühlter, kalibrierter Hamburger Patties und anderer kalibrierter Produkte in bis zu 40 Sekunden.

### Vorteile

- Deutlich reduzierte Energiekosten dank Clam-Shell-Technologie
- Geeignet für alle kalibrierten Grill-Produkte
- Einfaches Handling dank automatischem Heben und Senken der oberen Grillplatte
- Gleichmäßige Produktqualität durch exakt parallel einstellbaren Abstand der Grillplatten

### Zubehör

- + Teflon-Folie für Grillplatten (beidseitig verwendbar)
- + Grill-Schaber
- + Ersatzklinge für Grill-Schaber
- + Squeeze aus hitzebeständigem Gummi
- + Ersatz-Gummistreifen für Squeeze

### Eigenschaften

- Leistungsstarke Kontaktgrills reduzieren die Grillzeit um mehr als 50% durch beidseitiges Grillen
- „FastGrill“ Technologie für bis zu 40% Produktionssteigerung ohne Qualitätsverluste
- Ideal einsetzbar für die Produktion großer bis sehr großer Produktmengen in kürzester Zeit
- Sehr hoher Wirkungsgrad bei niedriger Temperatur dank Clam-Shell-Technologie
- Computersteuerung für krosse und saftige Produktqualität bei geringsten Garverlusten ohne An- oder Verbrennen
- Gleichzeitiges Garen verschiedener Produkte durch Einzelprogrammierung von zwei bzw. drei unabhängig einstellbaren Heizzonen
- Parallel absenkbar und exakt einstellbare (1/4 mm) Grillplatten für gleichmäßige Grillergebnisse
- Einfaches Handling für ungelernete Kräfte
- HACCP konform und hygienisch dank Teflon-Klemmfolie, hoher Bodenfreiheit und einfach zu reinigender Fettauffangwanne
- Temperaturbereich frei einstellbar bis 300°C
- Einsetzbar als Brat- / Back-Möglichkeit dank separater Nutzung der unteren Grillplatte

### Lieferausstattung

- Digitalanzeige und Einzelprogrammierung von Temperatur, Zeit und Grillplattenabstand der Heizzonen
- 2 Fettwannen
- SSR-Halbleitersteuerung

### Modell-Varianten

XG Serie	Ausstattung
XG 24	2 Heizzonen
XG 36	3 Heizzonen

# XG-Serie

XG 24  
XG 36

## Hochleistungs- Kontaktgrills



Clam-Shell-Technologie

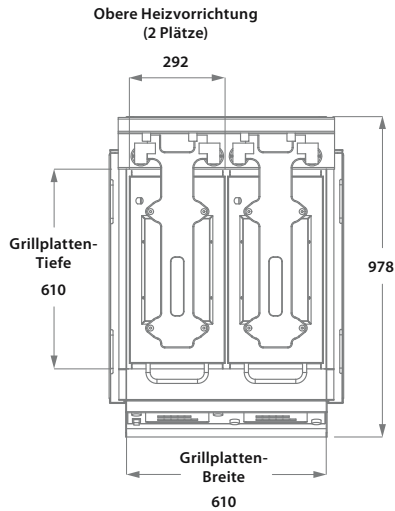

Draufsicht

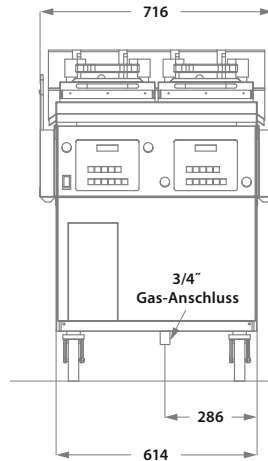

Frontansicht

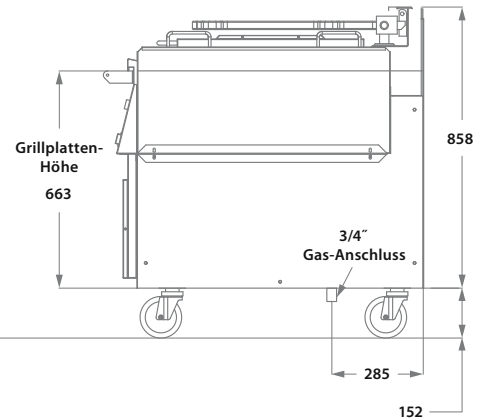

Seitenansicht rechts

Alle Angaben in mm

### Technische Daten

Modell	XG 24	XG 36
Leistungsaufnahme	9 kW	13 kW
Ausführung	2 Grillplatten/2 Heizzonen	3 Grillplatten/3 Heizzonen
Elektro-Anschluss*	400 V / 50 Hz / 3 Ph N E	400 V / 50 Hz / 3 Ph N E
Abmessungen (BTH)	716 x 978 x 1010 mm	1021 x 978 x 1013 mm
Wärmeabgabe sensibel/latent	810 / 6300 Watt	1170 / 9100 Watt
Grillfläche	610 x 610 mm	914 x 610
Gewicht	234 kg	438 kg
Temperatur	bis 300° C regelbar	bis 300° C regelbar
Produktion **	ca. 1440 Patties/Std.	ca. 2160 Patties/Std.
Grillzeit Patties (10:1) 45g	ca. 40 Sek.	ca. 40 Sek.

\* Andere Spannungen auf Anfrage \*\* bis zu Angabe, bezogen auf kalibrierte Hamburger Patties (10:1) 45g mit 40 Sekunden Grillzeit  
Bei der Aufstellung der Geräte sind die jeweils gültigen Bestimmungen zu beachten. Irrtümer und technische Änderungen vorbehalten.