

T50 -Serie

T50/270

T50/400



Schockkühler / -froster

2 Hordenwagen GN 2/1,
externes Kälteaggregat

Produkt

Die leistungsstarken Schockkühler / -froster in zwei Modellvarianten sind vielseitig einsetzbar und kühlen sehr große Produktmengen schnell und zuverlässig.

Vorteile

- Strahlwassergeschütztes Bedienelement (optional)
- Isolierter Boden (70 mm) mit externer Edelstahl-Rampe
- Tür mit Rechtsanschlag
- HACCP-Speicher
- 99 Programmspeicherplätze

Zubehör

- + UV-Lampe
- + Eingebauter Drucker
- + Kondensator mit Wasserkühlung
- + Kondensator – leise Ausführung
- + Kit für separate Aufstellung des Kälteaggregats
- + Hordenwagen 2/1 Bleche Gastronorm
- + Hordenwagen Bleche Euronorm (Bäckermaß)
- + Ausführung mit zusätzlicher Tür (Tunnel)

Sonderausstattung

- + Ausführung ohne Kälteaggregat

Eigenschaften

- Hochwertiger Chiller für sichere, HACCP-konforme Produktion
- Kleine Außenmaße bei großem Innenraum (2 Hordenwagen 2/1 GN oder Euronorm mit Bäckermaß 600 × 400 mm)
- Erfüllt höchste Hygieneanforderungen dank HACCP-Konformität und reinigungsfreundlicher Innenraumgestaltung
- Kühlleistung: 270 / 390 kg Produkt von +90° C auf +3° C in nur 90 Minuten
- Tiefkühlleistung: 250 / 360 kg Produkt von +90° C auf -18° C in nur 240 Minuten
- Energiesparende, Polyurethan geschäumte Tür (FCKW-frei)
- Effektive Steuerung der Kühlzyklen über Kerntemperaturfühler und Zeitschaltuhr
- Edelstahlausführung AISI 304
- Produktschonendes Schockfrieren über Mikrokristallisation und indirekte Luftführung
- Automatische Konservierung nach Ende des Kühlzyklus
- Steigerung von Qualität- und Haltbarkeit durch Reduzierung von Bakterien
- Bis zu 7% geringere Gewichtsverluste gegenüber herkömmlichen Kühlmethoden
- Automatische und manuelle Abtauung mit Heißgas
- Korrosionsgeschützter leicht zugänglicher, lackierter Verdampfer

Lieferausstattung

- 10 m Installations-Kit für externes Kälteaggregat
- Sicherheitsalarmsystem
- Tür mit Rechtsanschlag
- Tür mit Linksanschlag auf Anfrage

Modell-Varianten

T50/270	Schockkühler / -froster
T50/400	Schockkühler / -froster, erhöhte Leistung

T50-Serie

T50/270
T50/400

Schockkühler / -froster

2 Hordenwagen GN 2/1,
externes Kälteaggregat

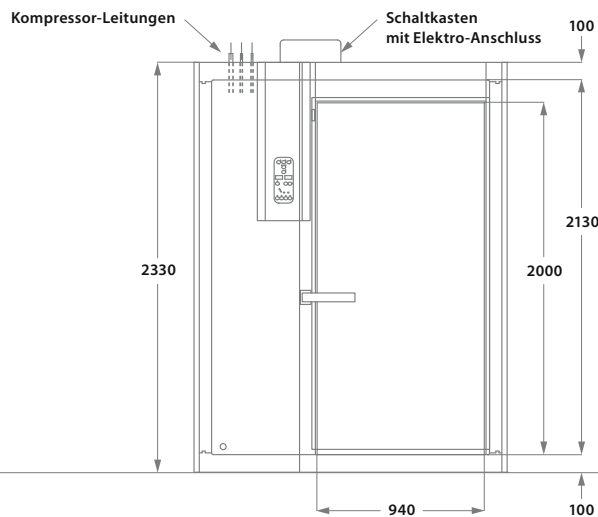
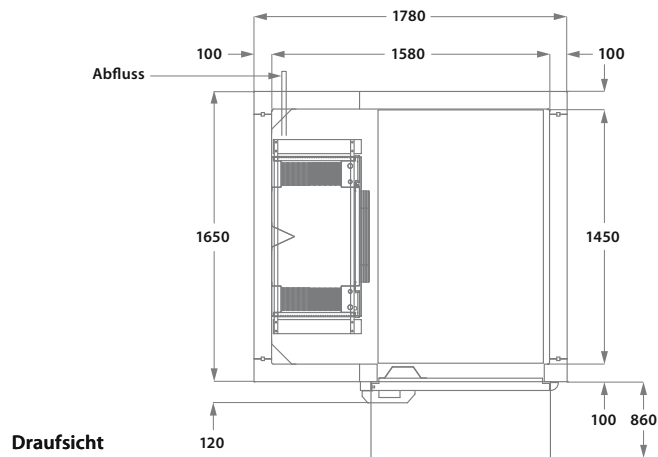

Frontansicht

Alle Angaben in mm

Technische Daten

Modell	T50/270	T50/400
Schnellkühlen + 3° C	270 kg	390 kg
Schockfrosten -18° C	250 kg	360 kg
Kältemittel	R404A	R404A
Kapazität*	2 Hordenwagen GN 2/1 oder 600 × 400 mm	2 Hordenwagen GN 2/1 oder 600 × 400 mm
Leistung	11740 Watt	16530 Watt
Elektro-Anschluss **	400 V / 50 Hz / 3 Ph N E	400 V / 50 Hz / 3 Ph N E
Abmessungen außen (BTH)	1780 × 1770 × 2330 mm	1780 × 1770 × 2330 mm
Abmessungen innen (BTH)	950 × 1450 × 2000 mm	950 × 1450 × 2000 mm
Abmessungen Kälteaggregat (BTH)	1310 × 1100 × 970 mm	1310 × 1100 × 970 mm
Gewicht Schockkühler	650 kg	650 kg
Gewicht Kälteaggregat	420 kg	420 kg

* Einschubabstand 68 mm ** Sonderspannungen auf Anfrage

Bei der Aufstellung der Geräte sind die jeweils gültigen Bestimmungen zu beachten. Irrtümer und technische Änderungen vorbehalten.