

# T20-R-Serie

T20-R/80

T20-R/110



## Schockkühler / -froster

1 Hordenwagen Rational 201,  
externes Kälteaggregat

### Produkt

Die leistungsstarken Schockkühler / -froster in zwei Modellvarianten sind vielseitig einsetzbar und kühlen mittlere Produktmengen schnell und zuverlässig.

### Vorteile

- Speziell auf Rational 201 (SCC) Hordenwagen ausgelegt
- Externer Kondensator
- Isolierter Boden (60 mm) mit externer Edelstahl-Rampe
- HACCP-Speicher
- 99 Programmspeicherplätze

### Zubehör

- + UV-Lampe
- + Eingebauter Drucker
- + Kondensator mit Wasserkühlung
- + Kondensator – leise Ausführung
- + Kit für separate Aufstellung des Kälteaggregats
- + Rational 201 Hordenwagen, Edelstahl für 20 Bleche Gastronom
- + Rational 201 Hordenwagen, Edelstahl für 20 Bleche Euronorm (Bäckermaß)

### Eigenschaften

- Hochwertiger Chiller für sichere, HACCP-konforme Produktion
- Kleine Außenmaße bei großem Innenraum (1 Hordenwagen Rational 201 1/1 GN oder Euronorm mit Bäckermaß 600 x 400 mm)
- Erfüllt höchste Hygieneanforderungen dank HACCP-Konformität und reinigungsfreundlicher Innenraumgestaltung
- Kühlleistung: 80/110 kg Produkt von +90° C auf +3° C in nur 90 Minuten
- Tiefkühlleistung: 65/95 kg Produkt von +90° C auf -18° C in nur 240 Minuten
- Energiesparende, Polyurethan geschäumte Tür (FCKW-frei)
- Effektive Steuerung der Kühlzyklen über Kerntemperaturfühler und Zeitschaltuhr
- Edelstahlausführung AISI 304
- Produktschonendes Schockfrieren über Mikrokristallisation und indirekte Luftführung
- Automatische Konservierung nach Ende des Kühlzyklus
- Steigerung von Qualität- und Haltbarkeit durch Reduzierung von Bakterien
- Bis zu 7 % geringere Gewichtsverluste gegenüber herkömmlichen Kühlmethoden

### Lieferausstattung

- 10 m Installations-Kit für externes Kälteaggregat
- 1 Hordenwagen GN 1/1
- Sicherheitsalarmsystem
- Tür mit Rechtsanschlag
- Tür mit Linksanschlag auf Anfrage

### Modell-Varianten

T20-R/80	<b>Schockkühler / -froster</b>
T20-R/110	<b>Schockkühler / -froster, erhöhte Leistung</b>

# T20-R-Serie

## Schockkühler / -froster



T20-R/80  
T20-R/110

1 Hordenwagen Rational 201,  
externes Kälteaggregat

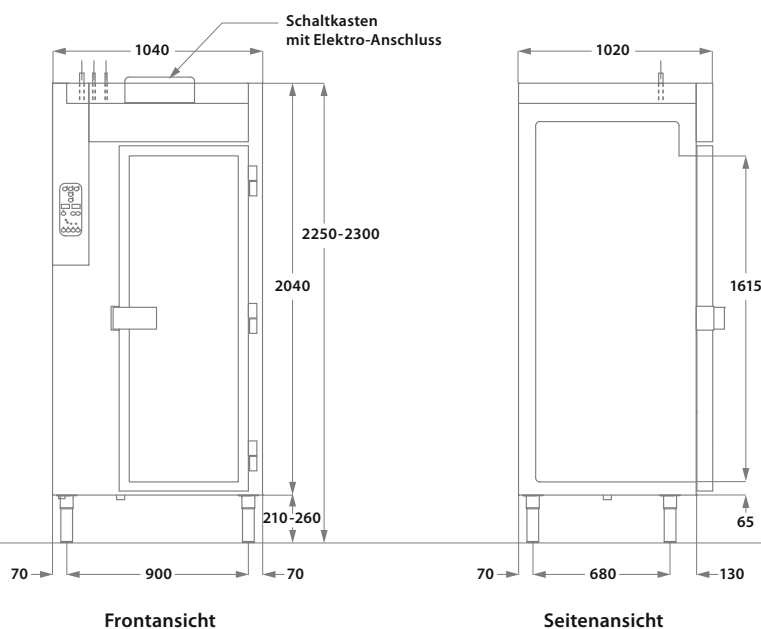
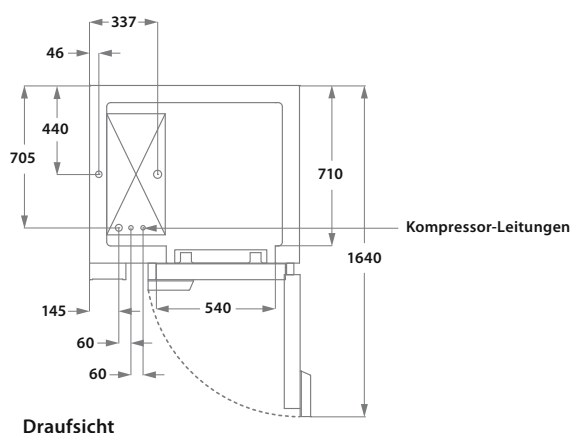

Alle Angaben in mm

### Technische Daten

Modell	T 20-R/80	T 20-R/110
Schnellkühlen + 3° C	80 kg	110 kg
Schockfrosten -18° C	65 kg	95 kg
Kältemittel	R404A	R404A
Kapazität*	1 R+ Hordenwagen GN 1/1 oder 600 x 400 mm	1 R+ Hordenwagen GN 1/1 oder 600 x 400 mm
Leistung	3900 Watt	4710 Watt
Elektro-Anschluss **	400 V/50 Hz / 3 Ph N E	400 V/50 Hz / 3 Ph N E
Abmessungen außen (BTH)***	1040 x 1020 x 2275 mm	1040 x 1020 x 2275 mm
Abmessungen innen (BTH)	650 x 550 x 1800 mm	650 x 550 x 1800 mm
Abmessungen Kälteaggregat (BTH)	1110 x 710 x 830 mm	1110 x 710 x 830 mm
Gewicht Schockkühler	260 kg	260 kg
Gewicht Kälteaggregat	200 kg	200 kg

\* Einschubabstand 68 mm \*\* Sonderspannungen auf Anfrage

Bei der Aufstellung der Geräte sind die jeweils gültigen Bestimmungen zu beachten. Irrtümer und technische Änderungen vorbehalten.