

T20-ca-Serie

T 20-ca / 80

T 20-ca / 110



Schockkühler / -froster

1 Hordenwagen GN 1/1,
externes Kälteaggregat

Produkt

Die leistungsstarken Schockkühler / -froster in zwei Modellvarianten sind vielseitig einsetzbar und kühlen mittlere Produktmengen schnell und zuverlässig.

Vorteile

- Externer Kondensator
- Isolierter Boden (60 mm) mit externer Edelstahl-Rampe
- Tür mit Rechtsanschlag
- HACCP-Speicher
- 99 Programmspeicherplätze

Eigenschaften

- Hochwertiger Chiller für sichere, HACCP-konforme Produktion
- Kleine Außenmaße bei großem Innenraum (1 Hordenwagen 1/1 GN oder Euronorm mit Bäckermaß 600 x 400 mm)
- Erfüllt höchste Hygieneanforderungen dank HACCP-Konformität und reinigungsfreundlicher Innenraumgestaltung
- Kühlleistung: 80 / 110 kg Produkt von +90° C auf +3° C in nur 90 Minuten
- Tiefkühlleistung: 65 / 95 kg Produkt von +90° C auf -18° C in nur 240 Minuten
- Energiesparende, Polyurethan geschäumte Tür (FCKW-frei)
- Effektive Steuerung der Kühlzyklen über Kerntemperaturfühler und Zeitschaltuhr
- Edelstahlausführung AISI 304

- Produktschonendes Schockfrieren über Mikrokristallisation und indirekte Luftführung
- Automatische Konservierung nach Ende des Kühlzyklus
- Steigerung von Qualität- und Haltbarkeit durch Reduzierung von Bakterien
- Bis zu 7 % geringere Gewichtsverluste gegenüber herkömmlichen Kühlmethoden

Lieferausstattung

- 10 m Installations-Kit für externes Kälteaggregat
- 1 Hordenwagen GN 1/1
- Sicherheitsalarmsystem
- Tür mit Rechtsanschlag
- Tür mit Linksanschlag auf Anfrage

Zubehör

- + UV-Lampe
- + Eingebauter Drucker
- + Kondensator mit Wasserkühlung
- + Kondensator – leise Ausführung
- + Kit für separate Aufstellung des Kälteaggregats
- + Hordenwagen, Edelstahl für 20 Bleche Gastronorm
- + Hordenwagen, Edelstahl für 20 Bleche Euronorm (Bäckermaß)

Modell-Varianten

T20-ca/80	Schockkühler / -froster
T20-ca/100	Schockkühler / -froster, erhöhte Leistung

T20-ca-Serie

Schockkühler / -froster



T 20-ca / 80

T 20-ca / 110

1 Hordenwagen GN 1/1,
externes Kälteaggregat

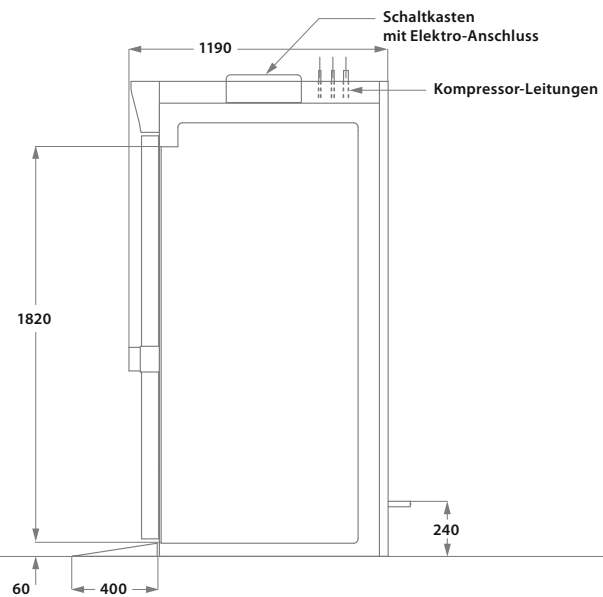
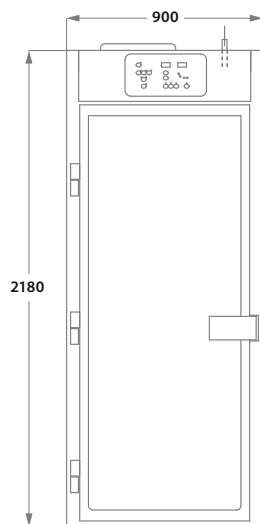
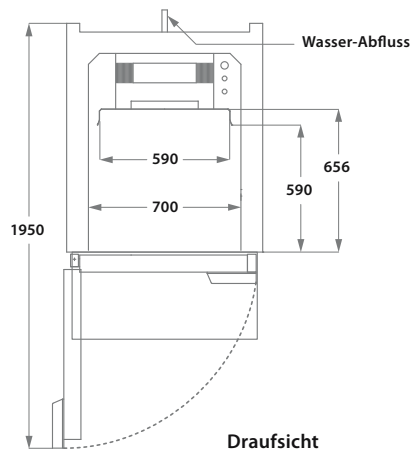

Frontansicht

Seitenansicht

Alle Angaben in mm

Technische Daten

Modell	T 20-ca / 80	T 20-ca / 110
Schnellkühlen + 3° C	80 kg	110 kg
Schockfrosten -18° C	65 kg	95 kg
Kältemittel	R404A	R404A
Kapazität*	1 Hordenwagen GN 1/1 oder 600 × 400 mm	1 Hordenwagen GN 1/1 oder 600 × 400 mm
Leistung	3900 Watt	4710 Watt
Elektro-Anschluss **	400 V / 50 Hz / 3 Ph N E	400 V / 50 Hz / 3 Ph N E
Abmessungen außen (BTH)**	900 × 1190 × 2180 mm	900 × 1190 × 2180 mm
Abmessungen innen (BTH)	650 × 550 × 1800 mm	650 × 550 × 1800 mm
Abmessungen Kälteaggregat (BTH)	1110 × 710 × 830 mm	1110 × 710 × 830 mm
Gewicht Schockkühler	260 kg	260 kg
Gewicht Kälteaggregat	200 kg	200 kg

* Einschubabstand 68 mm ** Sonderspannungen auf Anfrage

Bei der Aufstellung der Geräte sind die jeweils gültigen Bestimmungen zu beachten. Irrtümer und technische Änderungen vorbehalten.