

MT-Serie

MT 2
MT 3
MT 4
MT 5
MT 6



Tiefkühltunnel

2 - 6 Hordenwagen GN 2/1,
externes Kälteaggregat

Produkt

Die leistungsstarken Tiefkühltunnel in fünf Modellvarianten sind vielseitig einsetzbar und kühlen sehr große Produktmengen schnell und zuverlässig.

Vorteile

- Isolierter Boden (70 mm) mit externer Edelstahl-Rampe
- Tür mit Rechtsanschlag
- HACCP-Speicher
- 99 Programmspeicherplätze

Eigenschaften

- Hochwertiger Chiller für sichere, HACCP-konforme Produktion
- Kleine Außenmaße bei großem Innenraum (2-6 Hordenwagen 2/1 GN oder Euronorm mit Bäckermaß 600 x 400 mm)
- Erfüllt höchste Hygieneanforderungen dank HACCP-Konformität und reinigungsfreundlicher Innenraumgestaltung
- Kühlleistung: 400-1230 kg Produkt von +90°C auf +3°C in nur 90 Minuten
- Tiefkühlleistung: 370-1120 kg Produkt von +90°C auf -18°C in nur 240 Minuten
- Energiesparende, Polyurethan geschäumte Tür (FCKW-frei)
- Effektive Steuerung der Kühlzyklen über Kerntemperaturfühler und Zeitschaltuhr
- Ausführung Kunststoff Modularpaneele
- Produktschonendes Schockfrieren über Mikrokristallisation und indirekte Luftführung

- Automatische Konservierung nach Ende des Kühlzyklus
- Steigerung von Qualität- und Haltbarkeit durch Reduzierung von Bakterien
- Bis zu 7% geringere Gewichtsverluste gegenüber herkömmlichen Kühlmethoden
- Automatische und manuelle Abtauung mit Heißgas
- Korrosionsgeschützter leicht zugänglicher, lackierter Verdampfer

Lieferausstattung

- Sicherheitsalarmsystem
- Türen mit Rechtsanschlag
- Türen mit Linksanschlag auf Anfrage

Zubehör

- + UV-Lampe
- + Eingebauter Drucker
- + Kondensator mit Wasserkühlung
- + Kondensator – leise Ausführung
- + Kit für separate Aufstellung des Kälteaggregats
- + Hordenwagen 2/1 Bleche Gastronorm
- + Hordenwagen Bleche Euronorm (Bäckermaß)
- + Verlängerung der Kabine um 400 mm
- + 15 m Installations-Kit für externes Kälteaggregat

Sonderausstattung

- + Ausführung ohne Kälteaggregat
- + Ausführung Edelstahl innen
- + Ausführung Edelstahl innen und außen

MT-Serie

Tiefkühltunnel



MT 2
MT 3
MT 4
MT 5
MT 6

2-6 Hordenwagen GN 2/1,
externes Kälteaggregat

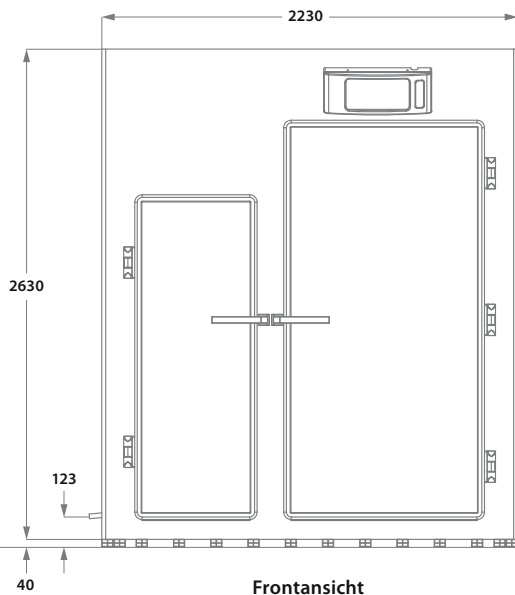
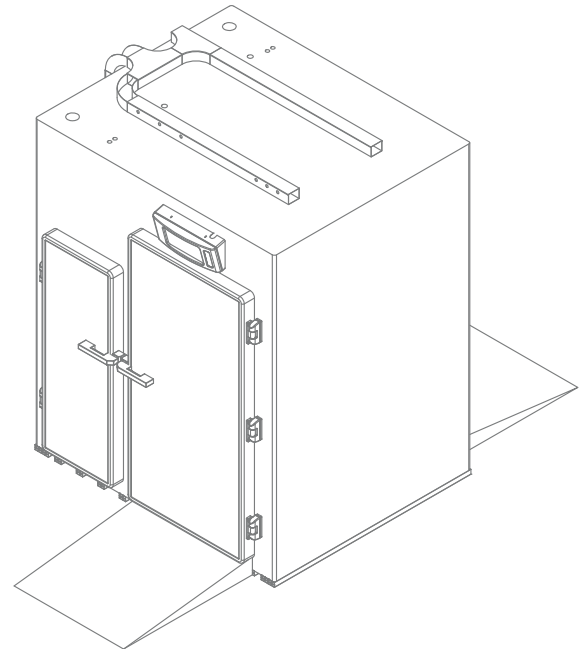
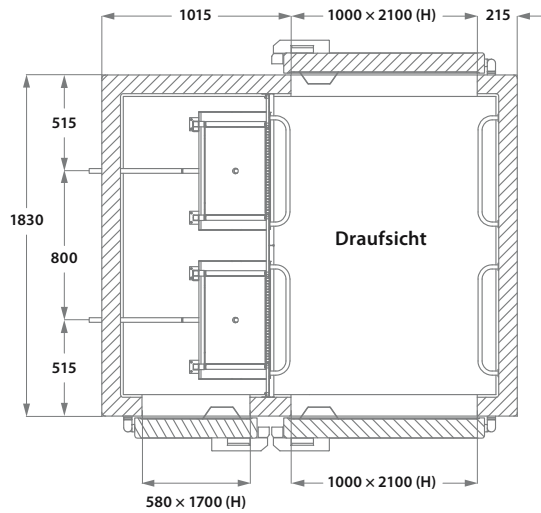

Alle Angaben in mm

Technische Daten

Modell	MT 2	MT 3	MT 4	MT 5	MT 6
Kapazität	2 Hordenwagen GN 2/1 oder 800×850 mm	3 Hordenwagen GN 2/1 oder 800×850 mm	4 Hordenwagen GN 2/1 oder 800×850 mm	5 Hordenwagen GN 2/1 oder 800×850 mm	6 Hordenwagen GN 2/1 oder 800×850 mm
Nutzbarer Innenraum	980×1600×2100 mm	980×2400×2100 mm	980×3200×2100 mm	980×4000×2100 mm	980×4800×2100 mm
Aufnahme Watt	13000 Watt	20000 Watt	26000 Watt	33000 Watt	40000 Watt
Elektro-Anschluss*	400 V/50 Hz/3 Ph N E	400 V/50 Hz/3 Ph N E	400 V/50 Hz/3 Ph N E	400 V/50 Hz/3 Ph N E	400 V/50 Hz/3 Ph N E
Abmessung (BTH)	2230×1830×2600 mm	2230×2630×2600 mm	2230×3430×2600 mm	2230×4230×2600 mm	2230×5030×2600 mm

* Sonderspannungen auf Anfrage

Bei der Aufstellung der Geräte sind die jeweils gültigen Bestimmungen zu beachten. Irrtümer und technische Änderungen vorbehalten.

Manitowoc
Deutschland GmbH

Auf der Weih 11
35745 Herborn

T. 027 72 58 05 0
F. 027 72 58 05 70

E. info@manitowoc-de.com
I. www.manitowoc-de.com

