

S 1000 N A/W

Würfeleisbereiter (Split)

Ohne Speicher, für externen Kondensator



S 1000 N mit Speicher B 570 (optional)

3 Jahre Garantie

Eigenschaften

- Herstellung von Halb- (9,5 × 29 × 22 mm) oder Vollwürfeln (22 × 22 × 22 mm) (bitte bei Bestellung angeben)
- Mit einer Eiswürfelproduktion von bis zu 481 kg/Tag ideal geeignet für den sehr großen Eisbedarf
- Leistungsstarkes Verdampfersystem mit integrierter Heißgas-Abtauung für besonders wirtschaftliche Produktion in gleich bleibend hoher Qualität und bis zu 25 % Energieeinsparung gegenüber herkömmlichen Würfeleisbereitern
- Mit externem Kondensator für eine deutlich reduzierte Geräusch- und Wärmeentwicklung am Eisbereiter
- Leicht bedienbar dank Entnahmeöffnung mit praktischer Klapptür
- Flexibel mit verschiedenen Crushern und unterschiedlichen Speicherarten und -größen kombinierbar
- Einfach zu reinigen dank patentierter Reinigungs- und Hygienefunktion
- Für noch schnellere Reinigung zusätzlich mit internem automatischem Reinigungssystem (AuCS-SI) erhältlich
- Optisch attraktiv dank hochwertiger Edelstahlausführung mit ABS-Einsätzen
- In der Standardausführung mit Luftkühlung, wahlweise mit Wasserkühlung erhältlich
- 3 Jahre Garantie auf Teile und Verarbeitung

Produkt

Die leistungsstarken, modularen Würfeleisbereiter ohne Speicher produzieren glasklare Halb- und Vollwürfel für den sehr großen Eisbedarf und können dank externem Kondensator flexibel aufgestellt werden.

Vorteile

- Servicefreundlicher, wartungsarmer Vertikalverdampfer
- Besonders leise
- Automatisches Reinigungssystem AuCS-SI (optional)
- HACCP konform
- Edelstahlgehäuse mit ABS-Einsätzen

Lieferausstattung

- Wasserzulauf-Set
- Wasserablauf-Set

Zubehör

- + Eisschaufel, groß / klein
- + Reiniger 473 ml
- + Desinfizierer 473 ml
- + Automatisches Reinigungssystem AuCS-SI
- + Separatkondensator JC 0895
- + Schlauchleitung, vorgefüllt, 6,10 m
- + Schlauchleitung, vorgefüllt, 10,70 m
- + Schlauchleitung, vorgefüllt, 15,30 m

Speicherkombinationen

Empfehlung:
B 970 (323 kg)*

Weitere mögliche Kombinationen:

- B 400 (132 kg)
- B 570 (195 kg)
- B 750 (339 kg)
- B 1100 (505 kg)
- B 1400 (642 kg)
- C 730**

* nur in Verbindung mit Adaptersatz K 00370

** nur in Verbindung mit Adaptersatz K 00023

S 1000 N A/W

Würfeleisbereiter (Split)

Ohne Speicher, für externen Kondensator

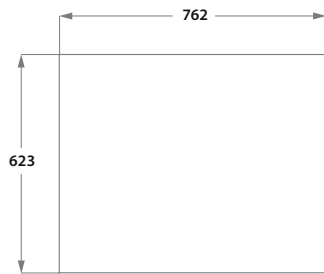

Draufsicht

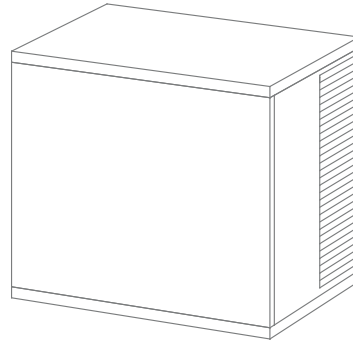

A = Elektro-Anschluss
 B = Trinkwasser-Anschluss 1
 C = Abwasser-Anschluss 1
 D = Trinkwasser-Anschluss 2
 E = Abwasser-Anschluss 2



Frontansicht

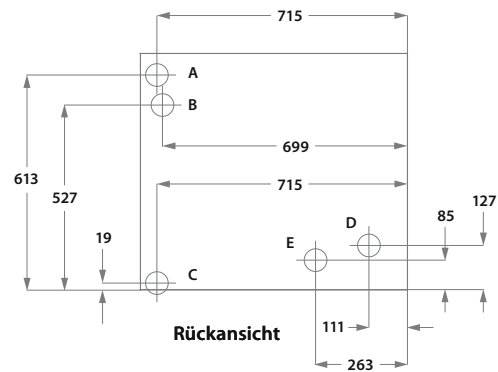

Rückansicht

Alle Angaben in mm



Technische Daten

Modell	S 1000 N
Leistung*	481 kg/24 h
Würfelproduktion**	80167 43727 St./24 h
Würfelgrößen (Halb-/Voll-/Großwürfel) **	6 11 g
Wärmeabgabe	4689 Watt
Umgebungstemperatur	10° bis 43° C
Kältemittel	R 404A
Kühlung	externes Aggregat
Elektro Anschluss***	230/50/1 V/Hz
Gewicht	105 kg
Abmessungen B×T×H	762×623×674 mm

* bezogen auf luftgekühlte Version ** Halbwürfel 9,5×29×22 mm, Vollwürfel 22×22×22 mm, Großwürfel 29×29×22 mm (bitte bei Bestellung angeben) *** Sonderspannungen auf Anfrage